

# 深圳市俊业达电机科技有限公司

电话：0755-28058598/13312956352

传真：0755-29128121

地址：深圳市龙华区观澜街道观平路158号

官网地址：[www.spaceace.com](http://www.spaceace.com)

## 管道风机参数表

产品名称	:	混流管道风机
品牌	:	SPACE ACE
型号	:	SP250
尺寸	:	250*200mm
外框材质	:	铁框, 蓝色, Cold-roll steel sheets, Blue
扇叶材质	:	塑料, 黑色, 防火等级UL94V-0; Thermoplastic Black, Fire proofing grade UL94V-0
旋转方向	:	Clockwise viewed from front of fan blade
额定电压	:	220VAC
启动电压	:	190VAC (At 25°C, 100% Duty Cycle POWER ON/OFF)
电压范围	:	190~260VAC
工作电流	:	0.98A ± 10% MAX: 1.10A + 10%
工作功率	:	139.6W MAX: 150W ± 10%
工作温度及湿度	:	-10°C ~ +60°C / 15% ~ 93% RH
存储环境温度及湿度:	:	-40°C ~ +70°C / 15% ~ 93% RH
额定转速	:	3200RPM ± 10% (At 25 °C, After 10 minutes)
风量	:	1065CFM
静压	:	52.20mmH2O
噪音	:	65.00dB(A)
塑料框绝缘阻抗	:	Min. 10MΩ at 500VDC between frame and (+) terminal.

绝缘强度	:	5mA max. at 1500VAC 50Hz 1 minute between frame and (+) terminal.
预期寿命	:	50,000Hours, at 25°C, 15%~65%RH
保护功能	:	Automatic Restart
无铅产品	:	RoHS compliance
IP防护等级	:	IPX4
重量	:	3.8Kg

Function功能

Speed Control Type (速度控制类型): Potentiometer Control 电位器调速

### PERFORMANCE CURVES(性能曲线)

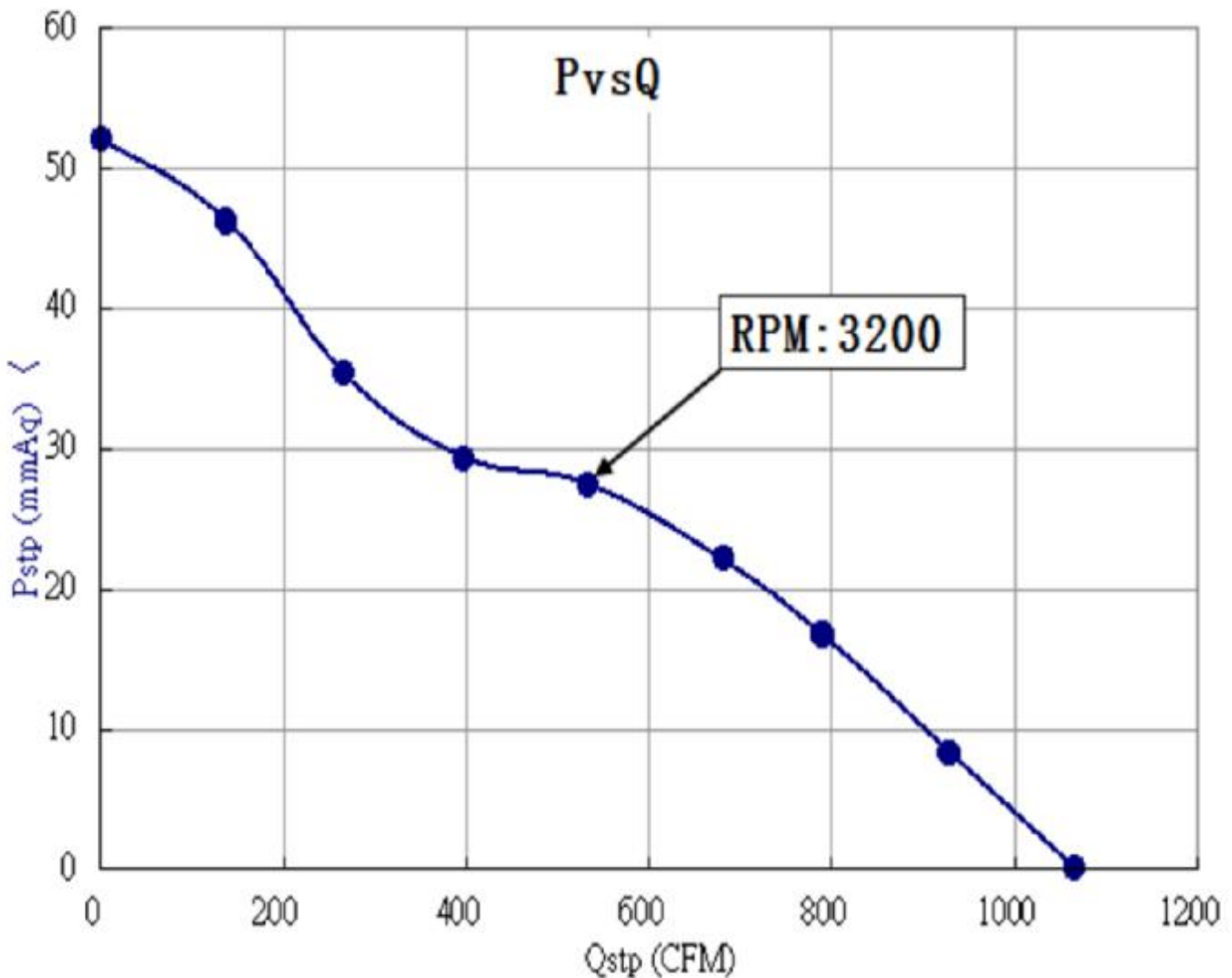

### DIMENSION(尺寸)

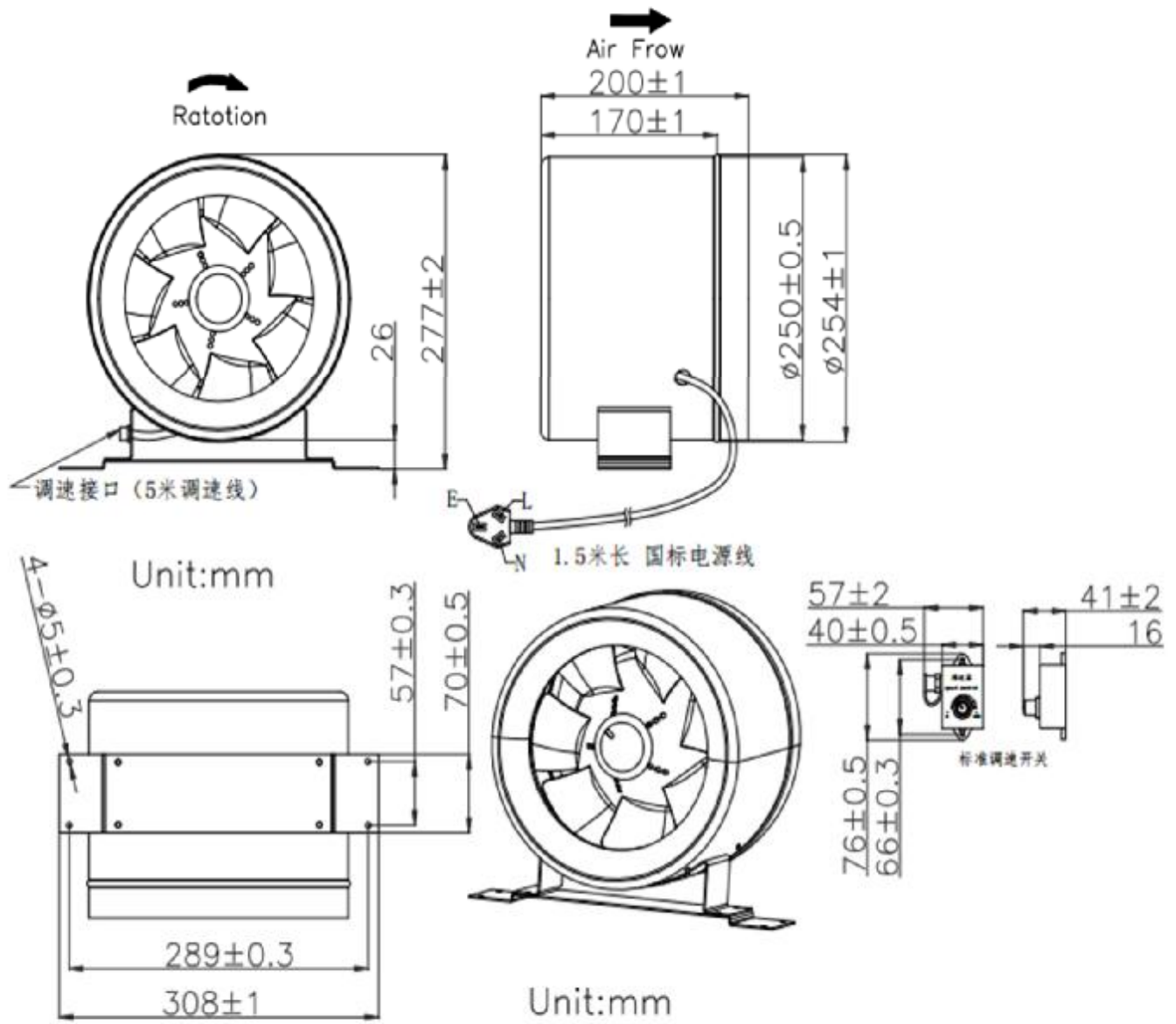

**LABEL(铭板)**

|

|